

Schnitt 1-1; M1:25

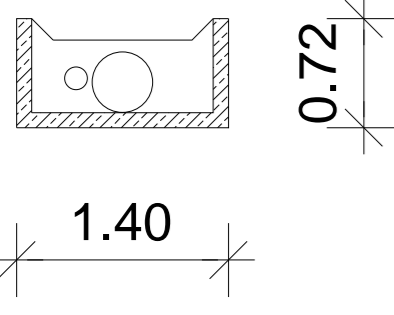

VORABZUG

Index	Art der Änderung	Datum geänd.	Name geänd.	Datum gepr.	Name gepr.
Bauherr: Anton Stadler Herzog-Albrecht-Straße 26				Datum	Name
Landkreis: Regensburg				bearbeitet: 09.07.2020	Scholz
Bauvorhaben: Erschließung Mehrfamilienhaus Herzog-Albrecht-Straße 93083 Obertraubling				gezeichnet: 09.07.2020	Haslbeck
Entwurfsplanung				geprüft: 09.07.2020	Scholz
Planbezeichnung: Ver- und Entsorgungsplan				Maßstab: 1:250	Anlage:
09.07.2020				Projektnummer:	Plan-Nr.: LP1.30
Datum		Unterschrift Entwurfsverfasser		Datum	
		Unterschrift Vorhabensträger			

**S<sup>2</sup> BERATENDE INGENIEURE** Stelzenberger, Scholz & Partner  
Partnerschaftsgesellschaft mbB  
Sarchingerg Feld 1 • 93092 Barbing  
Tel.: 09401 5284-0 • www.s2bi.de